

22.4 СИСТЕМЫ JOKER И UNO

СОДЕРЖАНИЕ ПОДРАЗДЕЛА

22.4.1	ТРУБЫ И СОЕДИНИТЕЛИ ТРУБ	22.42
22.4.2	ДЕРЖАТЕЛИ И ЗАГЛУШКИ ДЛЯ ТРУБ	22.44
22.4.3	КОМПЛЕКТУЮЩИЕ ДЛЯ ТРУБ	22.47

ОПИСАНИЕ ПОДРАЗДЕЛА

Системы Joker и Uno оптимально используют внутреннее пространство помещения, они мобильны и универсальны – в них нет четко заданного шага между узлами. Joker и Uno не требуют от помещения правильной геометрии – позволяют изготавливать прямые и острые углы, не боятся перепадов высоты потолков. Вы можете создавать свою конструкцию, используя готовые наработки или изобретая что-то уникальное – именно поэтому системы пользуются такой популярностью.

Основные сферы применения данных систем: пристеночные конструкции, гардеробные комнаты, декоративные элементы кухонь и корпусной мебели, столы, торговое оборудование и элементы интерьера магазинов, выставочное оборудование и стенды.

22.4.1 ТРУБЫ И СОЕДИНИТЕЛИ ТРУБ

JOKER труба

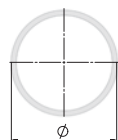

• **Материал:** сталь

Ø, мм	Длина, мм	Толщина трубы, мм	Цвет	Упаковка, шт.	Артикул
25	3000	0,9	хром	10	JOK.004B.CR 05
32		1,2			JOK32CR

Карусель

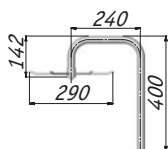

• **Материал:** металл

Диаметр трубы, мм	Цвет	Упаковка, шт.	Артикул
25	хром	1	4052.CR

Угол 90°

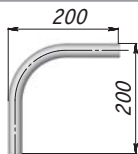

• **Материал:** металл

Диаметр трубы, мм	Цвет	Упаковка, шт.	Артикул
25	хром	5	JOK.026.CH 02

Сектор 90°, R = 270

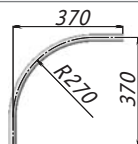

• **Материал:** металл

Диаметр трубы, мм	Цвет	Упаковка, шт.	Артикул
25	хром	40	JOK.021.CH 02

Элемент П-образный



• **Материал:** металл

Диаметр трубы, мм	Цвет	Упаковка, шт.	Артикул
25	хром	5	JOK.025.CH 02

Соединитель торцевой, внутренний, 2-х труб

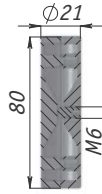

Диаметр трубы, мм	Цвет	Упаковка, шт.	Артикул
25	хром	200	JOK.011.ZN 01

Диаметр отверстия под шпильку – 7 мм

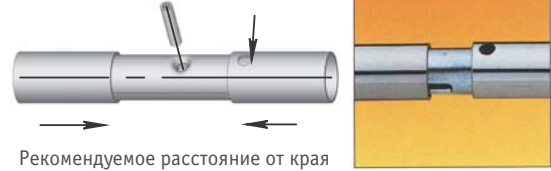

Рекомендуемое расстояние от края трубы до центра отверстия – 10 мм

• **Материал:** металл

Соединитель перпендикулярный 2-х труб

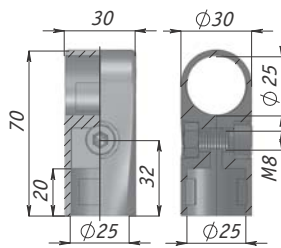

Диаметр трубы, мм	Цвет	Упаковка, компл.	Артикул
25	хром	160	201.CR 01



• **Материал:** металл

Соединитель перпендикулярный 2-х труб, усиленный

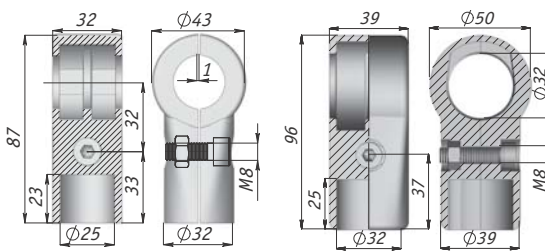

202.CR 01

130A.CR/32 01

Диаметр трубы, мм	Цвет	Упаковка, компл.	Артикул
25	хром	120	202.CR 01
32		60	130A.CR/32 01



• **Материал:** металл

Соединитель перпендикулярный 3-х труб

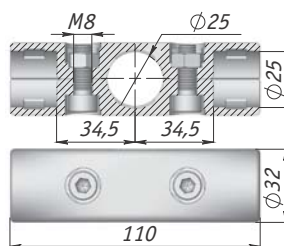

Диаметр трубы, мм	Цвет	Упаковка, компл.	Артикул
25	хром	100	220.CR 01

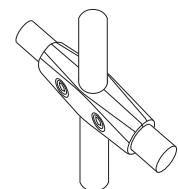
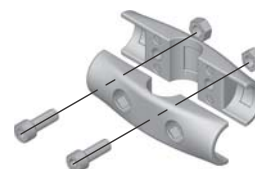

• **Нагрузка:** 20 кг
• **Материал:** металл

Соединитель перпендикулярный 3-х труб, поворотный, усиленный

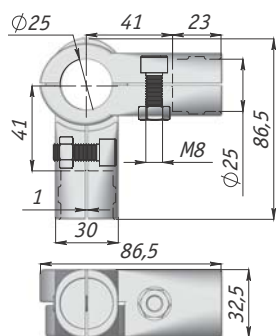

Диаметр трубы, мм	Цвет	Упаковка, компл.	Артикул
25	хром	90	203.CR 01

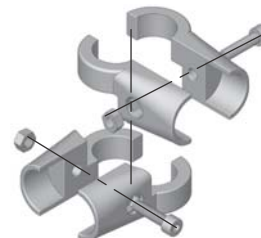

• **Материал:** металл

Соединитель перпендикулярный 3-х труб

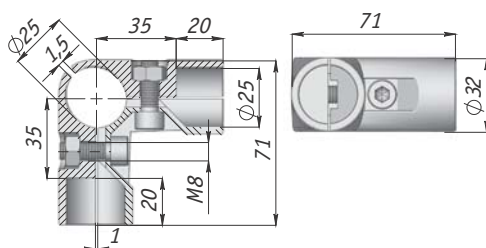

Диаметр трубы, мм	Цвет	Упаковка, компл.	Артикул
25	хром	100	221.CR 01

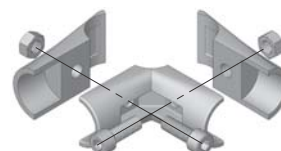

• **Материал:** металл

Соединитель перпендикулярный 4-х труб

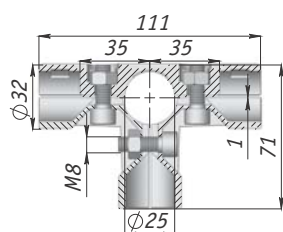

Диаметр трубы, мм	Цвет	Упаковка, компл.	Артикул
25	хром	60	223.CR 01

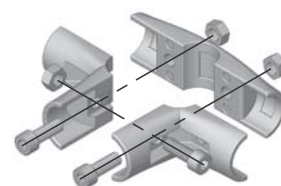

• **Материал:** металл

22.4.2 ДЕРЖАТЕЛИ И ЗАГЛУШКИ ДЛЯ ТРУБ

Консоль-крепление к плоскости с зажимным винтом

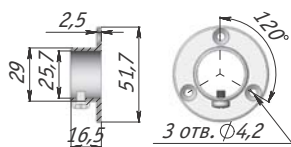

Диаметр трубы, мм	Цвет	Упаковка, шт.	Артикул
25	хром	200	654.CR

• **Материал:** металл

Консоль-крепление к плоскости с зажимной шпилькой

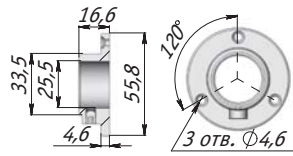

Диаметр трубы, мм	Цвет	Упаковка, шт.	Артикул
25	хром	300	JOK.015B.CR 01

• Материал: металл

Консоль-крепление к плоскости с зажимной шпилькой

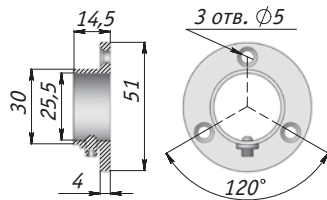

Диаметр трубы, мм	Цвет	Упаковка, шт.	Артикул
25	хром	400	JOK-H007 01

• Материал: металл

Консоль-крепление к плоскости с зажимной шпилькой, усиленное

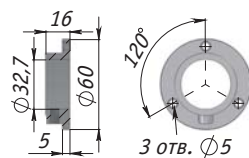

Диаметр трубы, мм	Цвет	Упаковка, шт.	Артикул
32	хром	250	JOK.015B.CR/32 01

• Материал: металл

Держатель трубы проходной

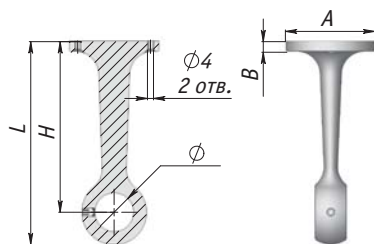

Диаметр трубы, мм	L, мм	H, мм	A, мм	B, мм	Цвет	Упаковка, шт.	Артикул
25	132	113	60	6	хром	60	306.CR 01
32	131	107	64	7,5		50	306.CR/32 01

• Материал: металл

Держатель трубы регулируемый проходной

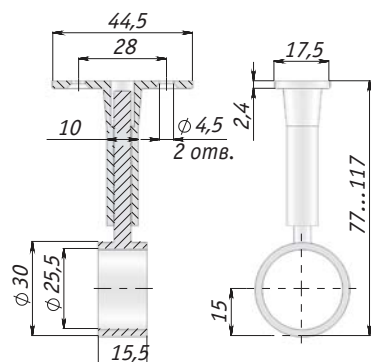

Диаметр трубы, мм	Цвет	Упаковка, шт.	Артикул
25	хром	180	651.CR 01

• **Материал:** металл

Держатель трубы регулируемый завершающий

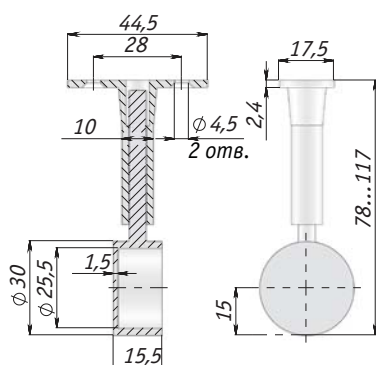

Диаметр трубы, мм	Цвет	Упаковка, шт.	Артикул
25	хром	180	652.CR 01

• **Материал:** металл

Заглушка

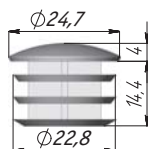

Диаметр трубы, мм	Цвет	Упаковка, шт.	Артикул
25	хром	1200	JOK.008.CH 01

• **Материал:** пластик, металл

Заглушка сферическая

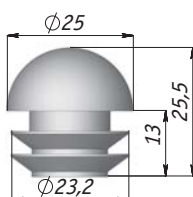

Диаметр трубы, мм	Цвет	Упаковка, шт.	Артикул
25	хром	100	JOK.041.CH 01

• **Материал:** пластик

Заглушка-ножка

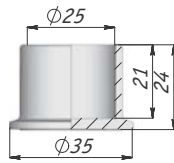

Диаметр трубы, мм	Цвет	Упаковка, шт.	Артикул
25	черный	600	JOK.019.BL 01

• **Материал:** пластик

Заглушка

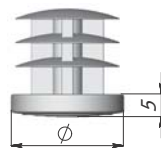

Ø, мм	Цвет	Упаковка, шт.	Артикул
25	черный	600	JOK.017B.BL 01

• **Материал:** пластик

Заглушка

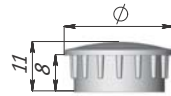

Ø, мм	Цвет	Упаковка, шт.	Артикул
32	хром	100	JOK.018C.CH

• **Материал:** пластик

22.4.3 КОМПЛЕКТУЮЩИЕ ДЛЯ ТРУБ

Втулка для ножки или колесной опоры

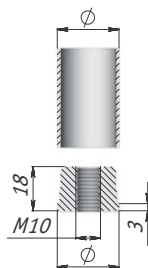

Ø, мм	Цвет	Упаковка, шт.	Артикул
25	хром	600	305.CR 01
32		50	305.CR/32

• **Материал:** металл

Ножка регулируемая

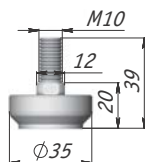

Цвет	Упаковка, шт.	Артикул
хром	300	4017.CR 01

• **Материал:** металл

Опора колесная со штифтом

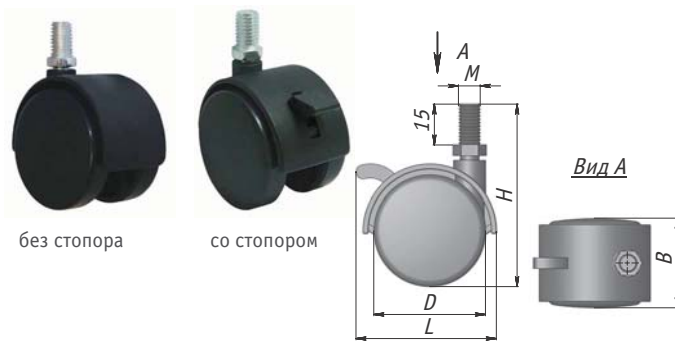

Тип	D, мм	Нагрузка, кг	H, мм	L, мм	B, мм	M	Цвет	Упаковка, шт.	Артикул
без стопора	50	30	80	57	45	10	черный	240	OK-50/2/K
со стопором			62						OK-50/2-CT

• **Материал:** пластик, металл

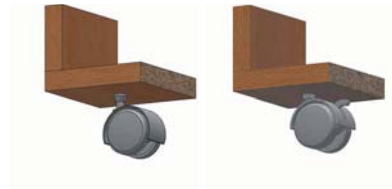

Опора колесная декоративная со штифтом



Тип	D, мм	Нагрузка, кг	H, мм	L, мм	B, мм	M	Цвет	Упаковка, шт.	Артикул
без стопора	50	40	83	57	49	10	хром/черный	100	W00
со стопором									W00B

• **Материал:** пластик, металл



Опора колесная

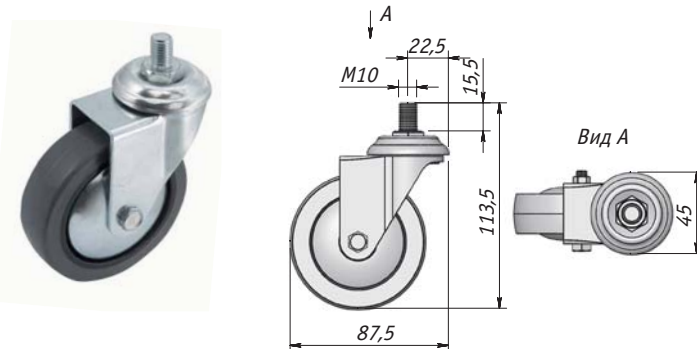

Цвет	Упаковка, шт.	Артикул
хром/черный	70	JOK.034C.ZN 01



• **Нагрузка:** до 45 кг
• **Материал:** металл, пластик

Полкодержатель односторонний

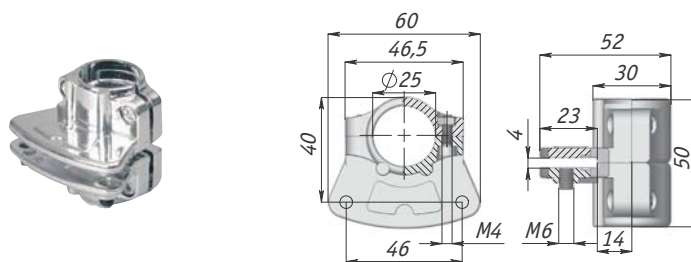

Диаметр трубы, мм	Цвет	Упаковка, компл.	Артикул
25	хром	100	160.CR 01

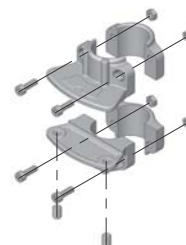

• **Толщина полки:** от 4 мм
• **Материал:** металл

Полкодержатель прямой односторонний

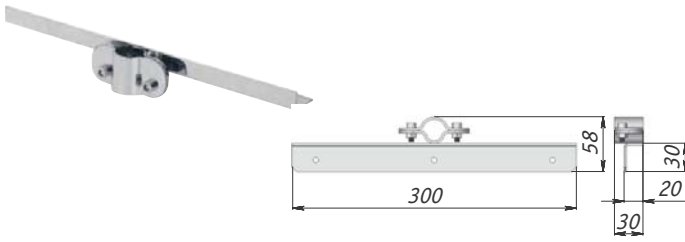

• **Материал:** металл

Диаметр трубы, мм	Цвет	Упаковка, компл.	Артикул
25	хром	40	JOK.063.CH 02



Рекомендуется использовать с присосками для стеклянных полок, см. раздел 12

Полкодержатель прямой двусторонний

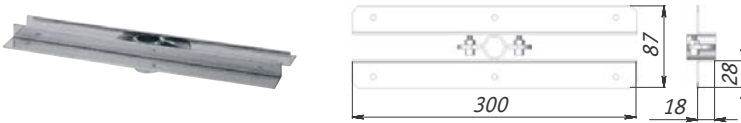

• **Материал:** металл

Диаметр трубы, мм	Цвет	Упаковка, компл.	Артикул
25	хром	20	JOK.064.CH 02



Рекомендуется использовать с присосками для стеклянных полок, см. раздел 12

Присоска

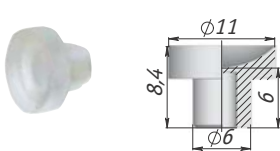

E013 D10

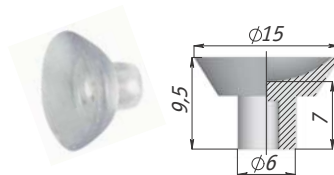

E014 D16

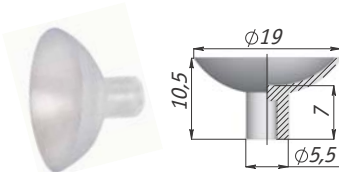

E015 D20

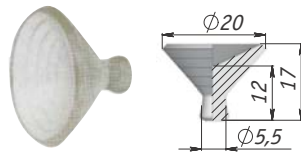

JOK.016.00 01

Ø, мм	Цвет	Упаковка, шт.	Артикул
11	прозрачный	2000	E013 D10
15			E014 D16
19		1000	E015 D20
20		100	JOK.016.00 01

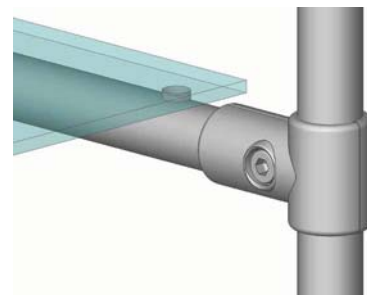

- **Применение:** предназначена для предотвращения соскальзывания стекла
- **Материал:** силикон

Держатель для стекла, с присоской

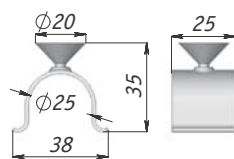

• **Материал:** силикон, металл

Диаметр трубы, мм	Цвет	Упаковка, шт.	Артикул
25	хром	300	JOK.040.00 01

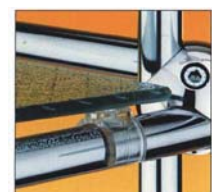

Держатель панели и стекла

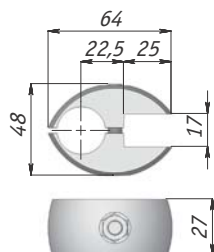

Уплотнитель в комплекте	Диаметр трубы, мм	Цвет	Упаковка, компл.	Артикул
да	25	хром	120	JOK.051.CH 01



- **Комплектация:** держатель, уплотнитель – 2 шт.
- **Материал:** металл

Уплотнитель

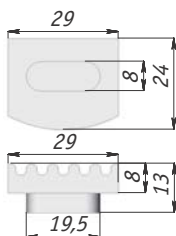

Цвет	Упаковка, шт.	Артикул
прозрачный	1500	JOK.052.00 01

- **Материал:** пластик

